

KINNITUSVAHENDID :

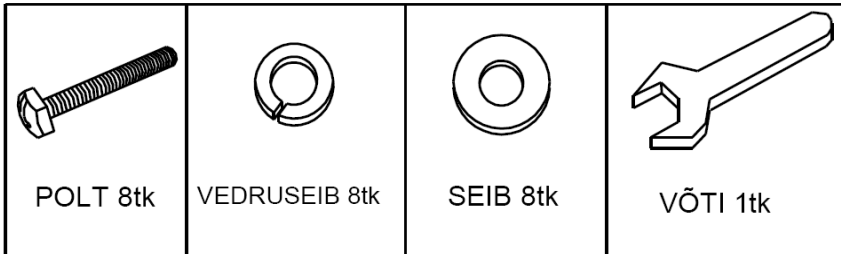

KOKKUANEMISEKS ON VAJA KAHE INIMEST

KOKKUPANEMINE

1). Keerake lauaplaat tagurpidi ja asetage puhtale, tasasele aluspinnale (näiteks vaip). Paigaldage lauajalg lauaraami nurka. Kasutage kinnitamiseks polti, vedruseibi ja seibi. Kinnitage samal viisil kõik jalad. Tõstke laud õigetpidi.

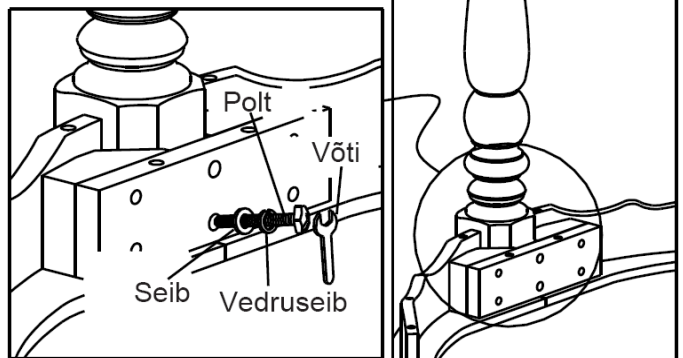





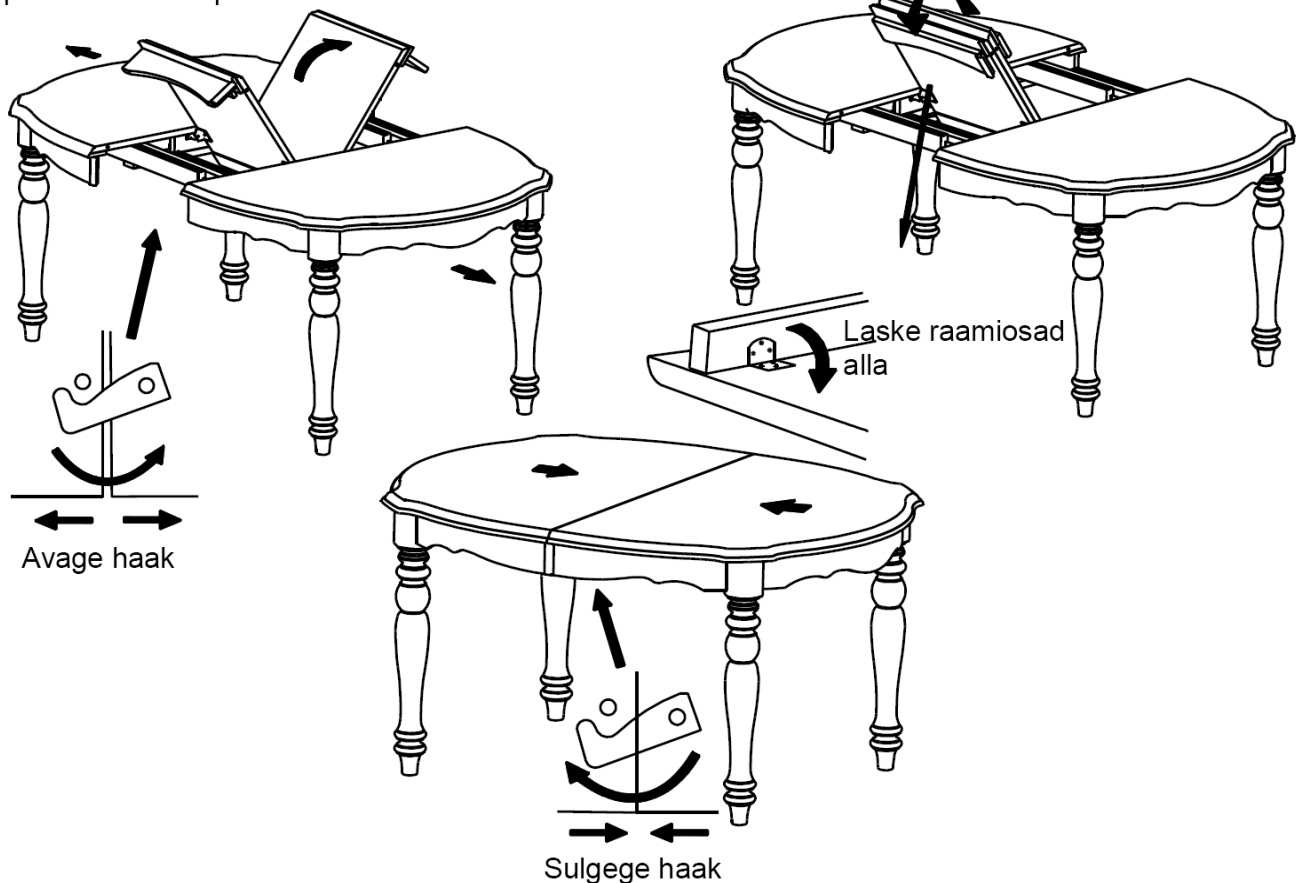

PIKENDUSE KOKKUPANEMINE

Avage lauaplaadi alumisel küljel asuvad haagid. Tõmmake lauaplaat lahti võrdset mõlemast otsast. Lükake pikenduse küljes olevad raamiosad vastu lauaplaati ja tõstke pikenduse mõlemad pooled üles kokku. Seejärel laske pikenduse mõlemad pooled koos alla ühele küljele ja paigutage lauaraami sisse. Lükake lauaplaadi mõlemad pooled uuesti kokku.



KINNITUSVAHENDID :

					
Puidukruvi 6tk	(Lühike) JCBC polt 2tk	(Pikk) JCBC polt 8tk	Vedruselib 10tk	Seib 10tk	Võti 1tk

KOKKUPANEMINE:

- Asetage tooli seljatugi tasasele puhtale aluspinnale (näiteks vaip). Paigutage istmeraam seljatoe peale nii, et ettepuuritud augud jääksid kohakuti tüüblitega.
 - Pange pikad JCBC poldid läbi vedruselib ja seibi ja keerake istmeraamis tagumistes nurkades olevatesse ettepuuritud aukudesse.
 - Pange lühikesed JCBC poldid läbi vedruselib ja seibi ja keerake istmeraami tagumise küljes olevatesse ettepuuritud aukudesse.
- Kinnitage raami külge esimesed jalad. Pange pikad JCBC poldid läbi vedruselib ja seibi ja keerake istmeraami esimestes nurkades olevatesse ettepuuritud aukudesse.

SAMM 1

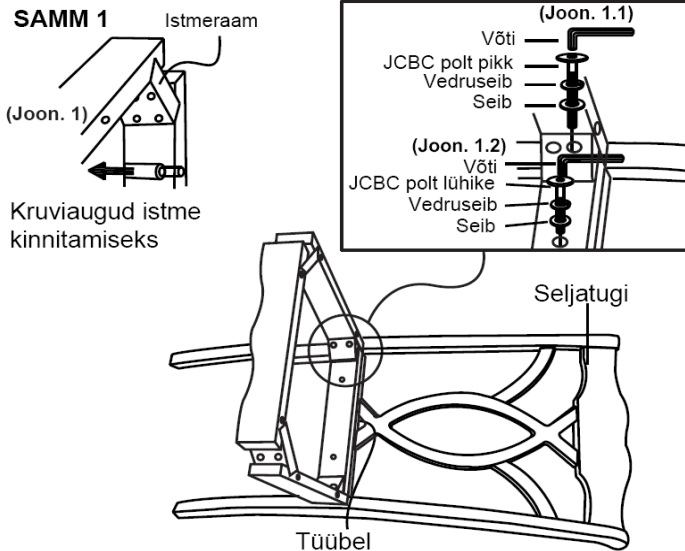

SAMM 2

Paigaldage esimene jalg joonise järgi.

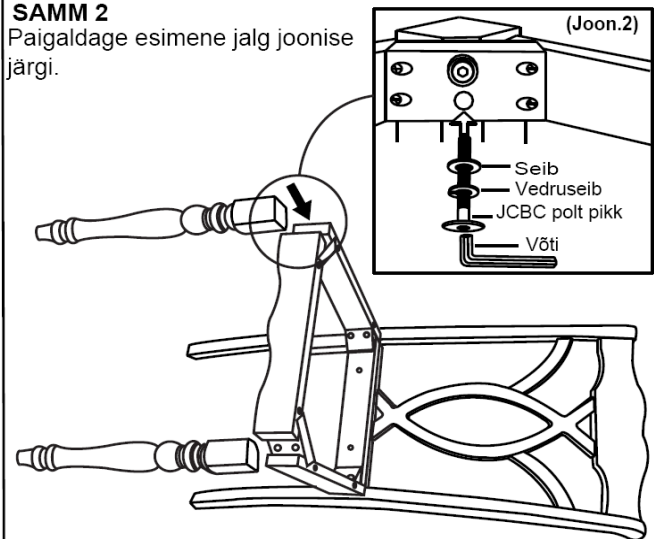

SAMM 3

Tõstke tool tagurpidi laua servale ja kinnitage iste puidukruviga istmeraami külge. Auk on ette puuritud.

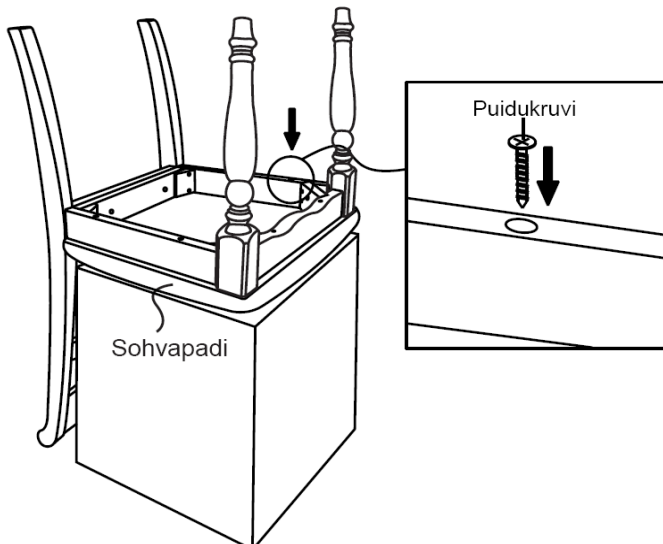

SAMM 4

Keerake tool õigetpidi. Kontrollige, et tool seisab stabiilselt ja keerake kõik kruvid ja poldid lõplikult kinni.

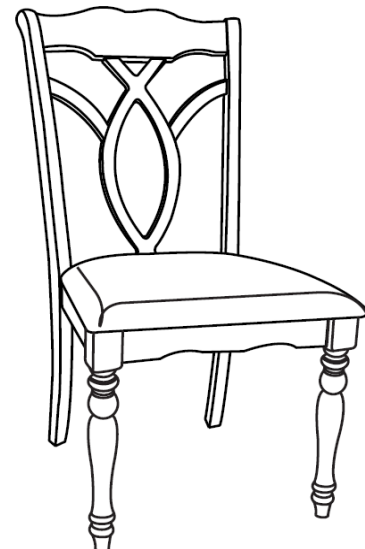

Puit on elav looduslik materjal, mis muutub ja vananeb aja jooksul. Puidusüü muster ja värvivariatsioonid on iga eseme puhul unikaalsed. Väikeste pragude ja lõhede tekkimine puidu loomuliku vananemisprotsessi käigus või keskkonnamõjudest tulenevalt on normaalne nähtus. Regulaarne hooldus ja stabiilne keskkond tagavad naturaalsest puidust toodete kestvuse ja värske välimuse ning tehtud investeering jääb teid rõõmustama pikkadeks aastateks.

Naturaalse spooniga kaetud mööblit tuleb hooldada samal viisil nagu täispuidust mööblit.

Kaitske mööblit vedelike eest.

Igasugune mööblile sattunud vedelik tuleb koheselt pühkida pehme, õrnalt niiske lapiga, jälgides puidusüü suunda. Kleepuvate vedelike puhastamiseks võib kasutada lahjendatud seebivee lahust ja puhast kuiva švammi. Eemaldage plekk ning kuivatage seejärel puhastatud pind otsekohe. Kasutage ainult puhtaid ning sobivast materjalist puhastuslappe. Vältige liigset hõõrumist ning jälgige puhastades alati puidusüü suunda. Ärge kasutage abrasiivseid või silikoonõli sisaldavaid poleerimis- ja puhastusvahendeid.

Ärge paigutage mööblit liiga lähedale küttekehadele. Vältige liiga niisket või otsese päikesevalgusega asukohta.

Liigne ergas päikesevalgus võib põhjustada mööbli pleekimist ja kahjustada viimistluskihti. Suured temperatuuride kõikumised või liigne niiskus võivad põhjustada pragude ja lõhede tekkimist.

Ärge paigutage mööblile plastikust või kummist esemeid.

Pikemaajaline puutekontakt kummi või plastikuga võib põhjustada neis materjalides sisalduvate kemikaalide reaktsiooni puidu viimistluskihiga. Asetage vildist, korgist või muust sarnasest materjalist alused kõigi aksessuaaride alla, et vältida jälgede teket mööblile.

Ärge asetage kunagi mööblile kuumi esemeid.

Kasutage alati kuuma-alust, et vältida mööblipinna kahjustamist.

Ennetage mehaaniliste kahjustuste teket.

Mööbli teisaldamisel olge ettevaatlik, liigutage mööblit tõstes mitte lohistades. Vältige kriimustusi ja lööke.

Väikeseid pragusid, lõhesid ja kahjustusi saab parandada ja peita spetsiaalsete vahenditega, mida müüakse ehitustarvete kauplustes. Konsulteerige kindlasti spetsialistiga. Oskamatu renoveerimine võib soovitud tulemuse asemel mööbli hoopis rikkuda.

Kasutamise käigus toimuvad teatud vajumised. Mööbli juurde kuuluv furnituur: hinged, käepidemed, amortisaatorid ja sahtlisiinid võivad sellest tulenevalt vajada reguleerimist.

Pingutus-ja reguleerimistöid võib teostada iseseisvalt, kuid vajadusel kasutage kindlasti spetsialisti abi.

Kasutage mööblit ainult sihtotstarbeliselt.