

KOKKUPANEKUJUHEND





TOOL COOPER 20393

TÄHELEPANU!

* Asetage kõik puidust osad puhtale, tasasele aluspinnale (näiteks vaibale). Vältige osade kahjustamist töö käigus.

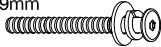
* Enne töö alustamist tutvuge juhendiga. Ärge keerake kruvisid ja polte lõpuni kinni enne, kui kogu tool on kokku pandud.

KINNITUSTARVIKUTE LOETELU

| | | |
|---|--|-----|
| A | JCBC M6 x 80mm + S/W M6 + F/W M6 x 19mm  | 4tk |
| B | JCBC M6 x 60mm + S/W M6 + F/W M6 x 19mm  | 4tk |
| C | JCBC M6 x 40mm + S/W M6 + F/W M6 x 19mm  | 2tk |
| D | Võti M4  | 1tk |
| E | FH Kruvi #8x32mm  | 4tk |

OSADE LOETELU

| | | |
|---|------------------|-----|
| 1 | Seljatugi | 1tk |
| 2 | Iste | 1tk |
| 3 | Eesmine jalg V/P | 2tk |
| 4 | Küljepõõn V/P | 2tk |

ETTEVAATUST!

Ärge keerake kruvisid ja polte lõpuni kinni enne, kui kogu tool on kokku pandud.

Ärge keerake polte liiga kõvasti kinni. Puit võib lõheneda.

Hoidke kinnitustarvikud lastele kättesaamatus kohas.

SAMM 1

Väike auk osa 3R sees on mõeldud detaili identifitseerimiseks.

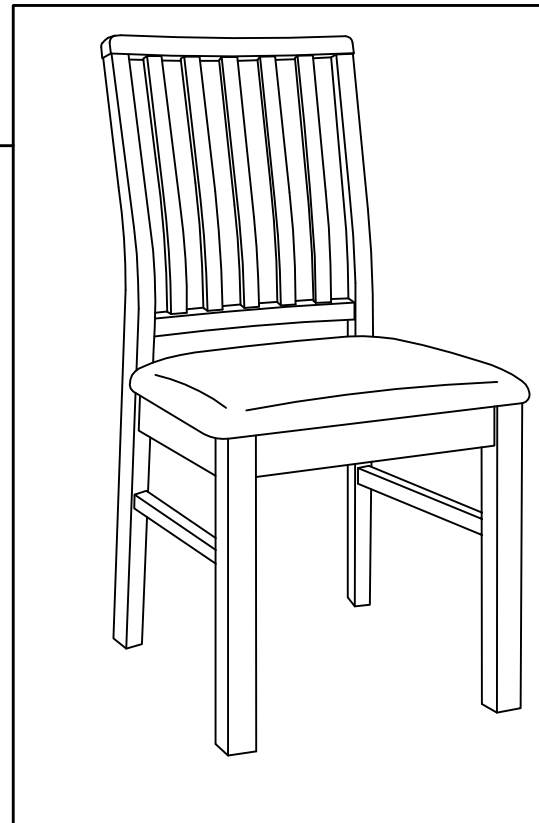
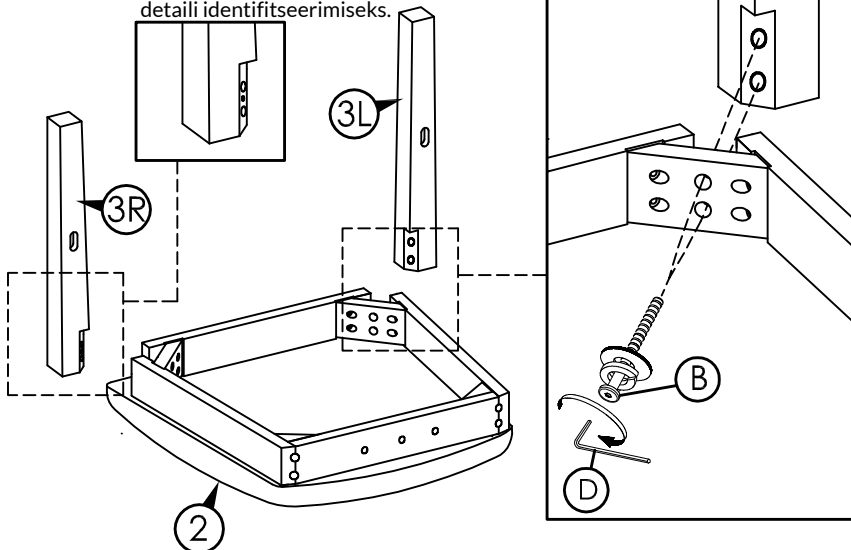

SAMM 2

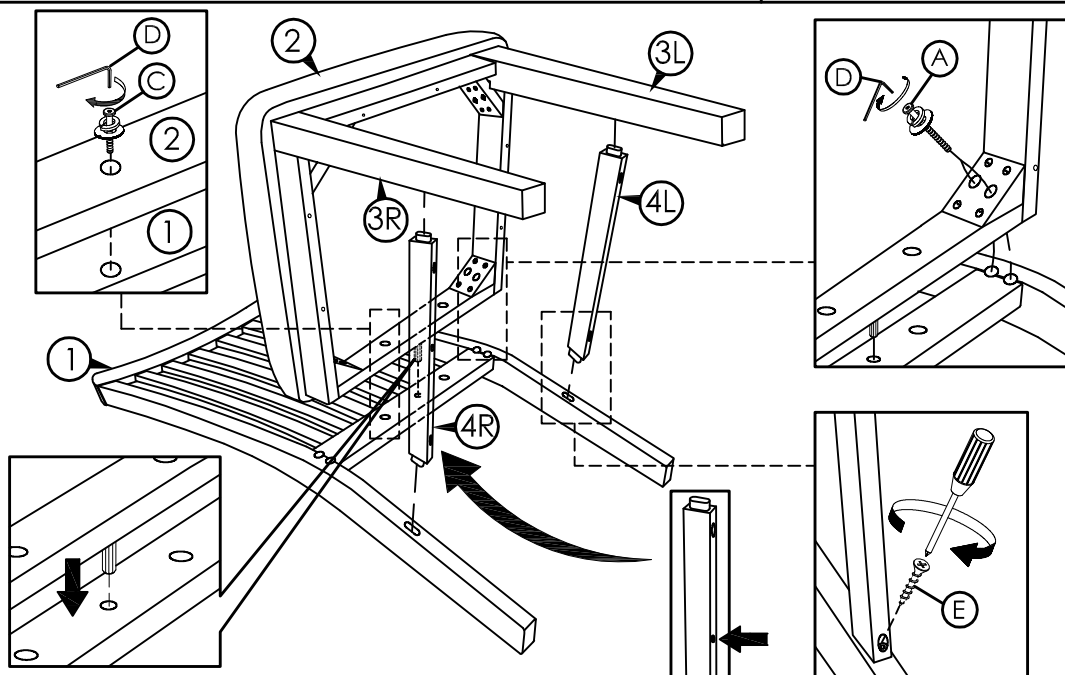

Väike auk osa 4R sees on mõeldud detaili identifitseerimiseks.